



УТВЕРЖДАЮ

И.о. директора

ФГБОУ ВЦ «Океан»

Н.В. Соловей

«14» декабря 2017 года

Положение

о Сборе юных моряков «Юнга – 2018»

(XI смена 2018 года, программа «Всероссийский слёт моряков „Юнга“»)

I. Общие положения

1.1. Настоящее положение определяет порядок организации и проведения Сбора юных моряков «Юнга - 2018».

1.2. Сбор проводится Всероссийским детским центром «Океан при участии РОО «Молодёжная Морская Лига» (г. Москва).

II. Цели и задачи

2.1. Цель Сбора: совершенствование и популяризация деятельности клубов юных моряков и детских морских центров Российской Федерации, направленных на патриотическое воспитание подрастающего поколения, их ориентацию на службу во флоте и обучение в речных и морских учебных заведениях.

2.2. Задачи Сбора:

- выявление и распространения инновационного опыта работы по профориентации и военно-патриотическому воспитанию юных моряков, занимающихся в клубах юных моряков и детских морских центрах Российской Федерации;
- демонстрация уровня знаний, умений и навыков, физической подготовки воспитанников детских объединений морской и речной направленности;
- привлечение детей к занятиям в клубах юных моряков и в детских морских центрах;
- укрепление дружеских связей между учреждениями, организация морской и речной направленности, планирование совместной деятельности учреждений дополнительного образования морской и речной направленности;
- привлечение средств массовой информации и общественности к деятельности патриотических объединений морской направленности.

III. Руководство и организация Сбора

3.1. Организаторами Сбора являются: Министерство образования и науки Российской Федерации, Всероссийский детский центр «Океан» («Океанская Эскадра»), РОО «Молодёжная Морская Лига».

3.2. Партнёрами Сбора являются командование ТОФ, ТОВВМУ им. С. О. Макарова, МГУ им. Г. И. Невельского, Детский морской центр «Каравелла» имени А. Москаленко.

3.3. Общее руководство подготовкой и проведением Сбора осуществляется оргкомитетом, который выполняет следующие функции:

- решает вопросы, связанные с организацией и проведением Сбора;
- утверждает состав судейского комитета соревнований по морскому многоборью в рамках Сбора;
- осуществляет организацию конкурсов, соревнований, мероприятий культурной программы участников Сбора;
- вносит изменения в программу Сбора в случае необходимости.

3.4. В состав оргкомитета Сбора входят представители Организаторов и Партнёров Сбора.

3.5. Судейский комитет состоит из главного судьи соревнований и членов судейского комитета.

3.6. Члены судейского комитета назначаются из числа работников ВДЦ «Океан» и представителей команд – участников Сбора, а также представителей Партнёров.

Судейский комитет выполняет следующие функции:

- участвует в проведении соревнований;
- оценивает участие каждой команды в соревнованиях;
- определяет победителей соревнований.

3.7. Жюри конкурсных мероприятий Сбора назначаются из представителей Организаторов и Партнёров, администрации города Владивостока, педагогического сообщества города Владивостока и оценивает участие каждой команды в конкурсах Сбора.

IV. Сроки и место проведения Сбора

4.1. Сбор проводится с 4 по 24 сентября 2018 года.

4.2. Место проведения Сбора – город Владивосток, ВДЦ «Океан», дружина «Океанская Эскадра».

V. Участники Сбора

5.1. В Сборе принимают участие команды детских морских центров, клубов юных моряков и речников, других объединений морской и речной направленности (далее – учреждения (объединения) согласно полученному приглашению от РОО ММЛ по итогам конкурсного отбора.

5.2. Для участия в Сборе допускаются обучающиеся в возрасте от 14 до 17 лет (включительно), имеющие медицинский допуск к спортивным соревнованиям.

5.3. Состав команды в каждой возрастной группе: 8 человек (4 юноши, 4 девушки). Все члены команды принимают участие во всех видах соревнований Сбора.

5.4. Возраст участника определяется по документам на день заезда.

5.5. Делегацию сопровождает 1 руководитель или 1 педагог дополнительного образования, принимающие участия во всех мероприятиях Сбора, а также оказывающие содействие в проведении учебных занятий по профильным дисциплинам.

VI. Содержание и порядок проведения Сбора

6.1. Программа Сбора включает в себя:

- торжественное открытие и закрытие Сбора;
- практические занятия в «Школе юных моряков»;
- лично-командные соревнования по морскому многоборью и прикладным видам на Кубок командующего ТОФ (Приложение 1);
- конкурсные и творческие мероприятия (Приложение 2);
- культурно-массовые и экскурсионные мероприятия для участников Сбора.

6.2. Полная программа Сбора сообщается делегациям в день заезда.

6.3. Очередность выступлений на соревнованиях и в конкурсных мероприятиях определяется жеребьевкой.

6.4. Занятия в «Школе юных моряков» проходят по новым направлениям деятельности, отличным от видов проводимых соревнований. Направляющие организации обеспечивают предварительную подготовку команд по всем видам соревнований самостоятельно.

6.5. Организаторы оставляют за собою право вносить изменения в программу Сбора.

VII. Финансирование Сбора

7.1. Финансирование Сбора осуществляется за счёт средств Организаторов, а также за счёт привлечённых средств в соответствии со сметой.

7.2. Расходы по командированию делегаций на Сбор несут командирующие организации (проезд, проживание сопровождающих в гостинице).

VIII. Экипировка команд и документация, предоставляемая в оргкомитет Сбора

8.1. Учреждения (объединения) до **3 июля 2018 года** присылают в оргкомитет Сбора список делегации (Приложение 3), являющийся подтверждением участия в программе Сбора на электронную почту karavella_nsk@nios.ru;

8.2. Документация, предоставляемая в оргкомитет Сбора по приезде участников:

- именная командная заявка, установленного образца (Приложение 4);
- приказ учреждения об участии команды (команд) в Сборе;
- удостоверение «Старшина шлюпки» или удостоверение на право управления маломерным судном – при наличии.

8.3. Экипировка команды:

- парадная форма обучающихся учреждения (объединения) – форма № 2, № 3, головной убор;
- рабочая (повседневная) форма – роба, головной убор;
- спортивная форма и обувь, головные уборы.

IX. Награждение

9.1. Все участники Сбора награждаются памятным подарками.

9.2. По итогам работы судейского комитета Сбора определяются победители:

- команда-победитель Кубка командующего ТОФ;
- команды в общем зачёте, занявшие три первых места;
- участник соревнований – абсолютный победитель Кубка командующего ТОФ в личном зачёте среди юношей и среди девушек (раздельно);
- участники соревнований в личном общем зачёте, занявшие три первых места;
- команды и участники, занявшие три первых места в отдельном виде многоборья.

9.3. Победители в командном общем и личном зачётах награждаются кубками и дипломами.

9.4. По итогам работы жюри определяются и награждаются дипломами команды, занявшие три первых места в каждом конкурсе (среди всех участников).

Контактная информация: 8 (913) 907-4941, Глазачев Михаил Александрович.

Положение о соревнованиях

Соревнования проводятся в соответствии с настоящим Положением, Правилами вида спорта «Морское многоборье» (утв. Приказом Минспорта России от 24.12.2014 №1060), Правилами соревнований «Многоборье „Юный моряк“» (г. Москва, 2000 г.) в части не противоречащей Правилам вида спорта «Морское многоборье».

В лично-командный зачёт многоборья включены парусная гонка на шлюпках ЯЛ-6, гребля на шлюпках ЯЛ-6, стрельба из пневматического пистолета, кросс, плавание, а также прикладные виды: флажный семафор, такелаж, подача выброски (лёгости), разборка/сборка автомата Калашникова. **Каждый член команды участвует во всех видах многоборья.**

Итоги соревнований подводятся на основании таблицы подсчёта очков в многоборье «Юный моряк».

1. Парусная гонка на шлюпках ЯЛ-6

- 1.1. Состав экипажа 7 человек (основной состав команды).
- 1.2. Соревнования проводятся только в старшей возрастной группе.
- 1.3. Рулевой экипажа шлюпки должен иметь удостоверение старшины шлюпки или яхтенного рулевого.
- 1.4. Шлюпки распределяются по жеребьёвке.
- 1.5. Дистанция 45-50 кбт в виде треугольника, количество гонок – 3.
- 1.6. Старт против ветра.
- 1.7. Предстартовое время 10 минут.
- 1.8. Старт открыт – 5 минут.
- 1.9. Финиш открыт в течение 1/3 времени, затраченного на прохождение дистанции шлюпкой, финишировавшей первой.
- 1.10. По усмотрению судейской коллегии используется один из вариантов подъёма парусов:
 - на ракс-бугеле и третней стропе;
 - на «удавке»;
- 1.11. Разрешается использование дополнительного такелажа.
- 1.12. Настройка такелажа и парусов – в течение предстартового времени.
- 1.13. Перед гонкой рулевые получают гоночную инструкцию.
- 1.14. Замена имущества, полученного в комплекте со шлюпкой, без согласования с судейской коллегией запрещена.
- 1.15. Экипажи должны находиться в спасательных жилетах, надетых в соответствии с правилами, с момента посадки в шлюпки и до выхода из неё (за нарушение этого требования команда снимается с гонки и результат её в данной гонке приравнивается к нулю).

- 1.16. Результат команды может быть аннулирован в результате нарушения правил плавания по внутренним водным путям, инструкции по правилам ТБ, инструкции по правилам проведения гонки.
- 1.17. Очки, полученные экипажем, начисляются каждому члену команды, включая запасного.

2. Гребля на шлюпках ЯЛ-6

- 2.1. Состав экипажа шлюпки 7 человек (основной состав команды, без взрослого на борту).
- 2.2. Дистанция – 1000 м.
- 2.3. Гонки проводятся на акватории в стороне от судового хода.
- 2.4. При невозможности проведения гонки по прямой, гонка проводится с поворотом вокруг знака, который огибается левым бортом, при этом встречные шлюпки расходятся левыми бортами.
- 2.5. Шлюпка, номер воды и очерёдность старта определяются жеребьёвкой.
- 2.6. Гонки проводятся на однотипных шлюпках, укомплектованных штатным имуществом, необходимым для гребных гонок; вёсла – вальковые, рыбины лежат на штатных местах; спасательные жилеты – одеты.
- 2.7. Замена имущества, полученного в комплекте со шлюпкой, без согласования с судейской коллегией запрещена.
- 2.8. Победитель определяется по контрольному времени прохождения дистанции.
- 2.9. Начисление очков производится согласно таблицы подсчёта очков морского многоборья, включая в личном зачёте запасного.

3. Стрельба из пистолета

- 3.1. Упражнение выполняется из положения стоя.
- 3.2. Мишень № 9 размером 17х17 см – дистанция 10 м.
- 3.3. Участники выполняют 3 пробных и 10 зачётных выстрелов.
- 3.4. Время на одного участника не более 20 минут с учётом пробных выстрелов.
- 3.5. Стрельба выполняется из стандартного пневматического пистолета любого производства калибра 4,5 мм, действующего на сжатом воздухе или сжатом газе и заряжаемом при стрельбе только одной пулькой. Оружие и пули предоставляется организаторами соревнований. Командами может быть использовано своё оружие и пули при условии их соответствия настоящему положению и в количестве, обеспечивающем единовременное выполнение упражнения всей командой.

4. Кросс

- 4.1. Дистанция – 800 м.
- 4.2. Старт – общий для команды.

4.3. Обувь произвольная.

5. Плавание

5.1. Дистанция – 200 м.

5.2. Стилль – вольный.

5.3. Спортсменам запрещается использовать какие бы то ни было устройства и приспособления, ускоряющие движение или улучшающие плавучесть.

5.4. Плавание вольным стилем означает, что участнику разрешается плыть любым способом, произвольно меняя их на дистанции. При повороте и на финише участник обязан коснуться стенки любой частью тела.

6. Флажный семафор

6.1. Команды-участницы накануне соревнований представляют в судейскую коллегию не менее 5-ти вариантов своих текстов, по 2 экземпляра каждый, отпечатанных полужирным шрифтом 48 на плотных карточках размером А4, расположенных горизонтально;

- над каждым текстом – название объединения;

- пользоваться своими текстами не допускается.

6.2. Текст билетов состоит из двухбуквенных кодов, с общим количеством знаков не менее 120.

6.3. Каждый член команды и передаёт, и принимает текст семафором; результат выступления оценивается по приёму. Для этого участники заранее разбиваются по парам и сначала передаёт один, а второй принимает, затем – меняются местами.

6.4. Количество попыток – одна.

6.5. Дистанция между передающим и принимающим от 25 до 50 м.

6.6. Перед началом упражнения передающий может ознакомиться с текстом (не более 30 секунд).

6.7. Время выполнения упражнения (передача-приём) – 1 минута.

6.8. Принимающий называет судье принятые коды.

6.9. Судья на приёме карандашом отмечает в своей карточке правильно принятые коды.

6.10. В зачёт идут только правильно принятый двухбуквенный код, последний код учитывается по количеству правильно принятых букв.

6.11. Итоговый результат определяется по сумме знаков правильно принятых двухбуквенных кодов.

6.12. Если текст закончился до истечения минуты, то следует начать передачу текста сначала.

6.13. По истечении одной минуты и сигнала секундометриста передающий должен отпустить флажки.

6.14. С начала отсчёта контрольного времени и до конца передачи словесные переговоры между участниками запрещены; связь между передающим и принимающим поддерживается только с использованием служебных знаков семафора.

7. Такелаж (вязание морских узлов)

7.1. Узлы вяжутся в любой последовательности и только ходовым концом:

а) «рифовый»;

б) «беседочный» (на себе);

в) «шкотовый» (на огоне, расположенном на такелажной банке);

г) «удавка» (вяжется вокруг банки и не менее 3-х шлагов ходового конца);

д) «простой штык» (вяжется вокруг банки и не менее 2-х полуштыков ходового конца, при этом полуштыки образуют на коренном конце силуэт выбленочного узла);

е) «шлюпочный» (вяжется таким образом, чтобы петля, охватывающая коренной конец, находилась на корме банки; ходовой конец, проходя под банкой, не пересекался с другим; полупетля ходового конца располагалась полностью на поверхности банки маркой к участнику).

7.2. Количество попыток – две; зачёт – по лучшей.

7.3. Штерты для вязания длиной не менее 150 см, диаметр 6–8 мм.

7.4. Размер банки для вязания: длина – не менее 120 см, ширина – 15-20 см, толщина – 3–4 см, высота банки – 100–120 см.

7.5. По желанию участника огонь для вязания шкотового узла может сдвигаться по банке в любую сторону.

7.6. Исходное положение концов для вязания – на палубе (земле), без пересечений и полностью касаясь палубы (земли).

7.7. Время на подготовку участника – до 1-й минуты на одну попытку.

7.8. Исходное положение – стоя.

7.9. По окончании упражнения участник подаёт судье сигнал голосом об остановке времени (например, «стоп», «есть» и т. д.), после чего до окончания проверки не касается узлов.

7.10. Качество узлов проверяется судьёй визуально, их внешний вид не должен допускать двоякого толкования.

7.11. В сомнительных случаях участнику предлагается самому потянуть за коренной конец и, если при этом узел не примет надлежащий вид или развяжется – засчитывается ошибка.

7.12. При равенстве результатов лучших попыток у двух и более участников места определяются с учётом двух попыток.

- 7.13. За одну ошибку начисляется штраф – 5 секунд, за две ошибки результат приравнивается к 0.
- 7.14. Для вязания могут быть использованы свои штерты при условии их соответствия настоящему положению.
- 7.15. При равенстве результатов лучших попыток у 2-х и более участников места определяются по сумме 2-х попыток.
- 7.16. Командный результат определяется по сумме набранных баллов участниками команды.

8. Подача выброски (лёгости, бросательного конца)

- 8.1. Бросательный конец длиной до 40 м, диаметром 4-6 мм.
- 8.2. Вес лёгости 250–300 г.
- 8.3. Количество попыток – две, в зачёт идёт лучшая.
- 8.4. Подача бросательного конца производится с площадки 2,5 х 2,5 м, обнесенной леером высотой 1–1,2 метра в сектор, расположенный в 10 метрах от ограничительного леера (схема сектора прилагается).
- 8.5. Падение лёгости за сектор и до 10 метров отметки приравнивается к нулевому результату.
- 8.6. Бросок осуществляется с разрешения судьи, участник стоит лицом к сектору несколько шагов и лёгость в одной руке, конец выброски (петля) в другой руке.
- 8.7. Оставшаяся часть бросательного конца может быть в руке участника либо расположена на земле.
- 8.8. Во время броска участнику запрещается выпускать из рук коренной конец выброски.
- 8.9. Время на выполнение одной попытки до 3-х минут.
- 8.10. Определение результата на основании замеров длины оси, на которую проецируется точка падения лёгости (первое касание земли) в секторе.
- 8.11. Выброски предоставляются организаторами. Командами могут быть использованы свои выброски при условии их соответствия настоящему положению.
- 8.12. При равенстве результатов лучших попыток у двух и более участников места определяются с учетом двух попыток.

8.13. Командный результат определяется по сумме набранных баллов участниками команды.

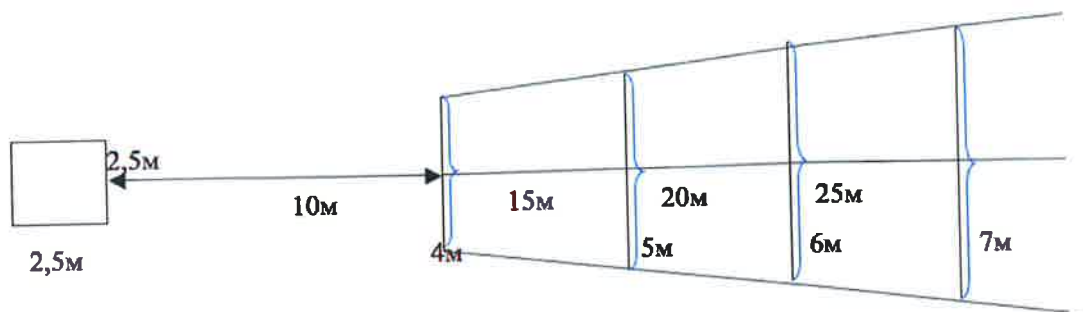

Разборка-сборка автомата Калашникова (лично-командный зачёт)

- 8.14. Упражнение по неполной разборке автомата Калашникова (норматив № 13) и последующей сборкой (норматив № 14) выполняется на столе раздельно.
- 8.15. Результат попытки подводится путём сложения времени выполнения нормативов № 3 и № 14.
- 8.16. Количество попыток – две, в зачёт – лучшая.
- 8.17. Исходное положение:
- автомат лежит на столе на затворной раме;
 - участник в положении «смирно».
- 8.18. Старт по команде судьи.
- 8.19. Порядок неполной разборки автомата:
- а) отделить магазин;
 - б) снять с предохранителя, отвести затворную раму, убедиться в отсутствии патрона в патроннике, произвести контрольный спуск курка **в положении автомата под углом 45-60 градусов от поверхности стола;**
 - в) вынуть пенал с принадлежностями;
 - г) отделить дульный тормоз-компенсатор;
 - д) отделить шомпол;
 - е) отделить крышку ствольной коробки;
 - ж) отделить пружину возвратного механизма;
 - з) отделить затворную раму затвором;
 - и) отделить затвор от затворной рамы;
 - к) отделить газовую трубку со ствольной накладкой.
- 8.20. Порядок сборки автомата:
- а) присоединить газовую трубку со ствольной накладкой;

- б) присоединить затвор к затворной раме;
- в) присоединить затворную раму с затвором;
- г) присоединить пружину возвратного механизма;
- д) присоединить крышку ствольной коробки;
- е) спустить курок с боевого взвода **в положении автомата под углом 45–60 градусов**

от поверхности стола и поставить на предохранитель;

- ж) присоединить дульный тормоз-компенсатор;
- з) присоединить шомпол;
- и) вложить пенал в гнездо приклада;
- к) присоединить магазин к автомату.

8.21. Штрафы:

а) выполнение контрольного спуска курка **не под углом 45–60 градусов от поверхности стола – 1 минута;**

- б) ошибка в порядке сборки-разборки автомата – 5 секунд.

8.22. Победитель в личном первенстве определяется по наименьшему времени выполнения упражнения с учётом добавленных штрафов; победитель в командном первенстве определяется по сумме очков в соответствии с таблицей.

8.23. При равенстве результатов лучших попыток у двух и более участников личное первенство определяется по сумме времени двух попыток каждого из участников с одинаковыми результатами.

Конкурсные мероприятия для учащихся

В рамках смены проводится 4 конкурса для учащихся:

- а) конкурс визитных карточек делегаций;
- в) конкурс-смотр строя и песни;
- г) штурманский конкурс;
- д) перетягивание каната.

В каждом конкурсе определяется делегация-победитель, набравшая наибольшую сумму баллов, и делегации, занявшие 2 и 3 места.

Конкурс визитных карточек

Каждая делегация готовит свою «визитную карточку», которая предполагает презентацию в творческой форме работы своего образовательного учреждения.

Условия конкурса:

- а) участвует вся делегация учащихся.
- б) время выступления – до 7 минут.

Критерии оценки: яркость, оригинальность, качество исполнения, массовость, оформление, наглядность.

Победителями являются делегации, набравшие наибольшую сумму баллов.

Рекомендации: в ходе выступления могут быть использованы фрагменты видеофильмов, слайд-шоу, исполнены песни, танцы и т. д. Во время выступления могут быть использованы костюмы.

Конкурс-смотр строя и песни

В конкурсе принимает участие вся команда.

Форма одежды – парадная с головными уборами.

Порядок выполнения обязательной программы:

- построение в две шеренги;
- доклад командира о готовности к выполнению программы смотра;
- повороты на месте в составе отделения (команды);
- прохождение строевым шагом в составе отделения (команды);
- выполнение воинского приветствия в движении;
- исполнение строевой песни в движении;
- доклад командира о выполнении программы смотра.

Критерии оценки:

- внешний вид, соблюдение правил ношения военной формы одежды;
- строевая стойка;
- выполнение поворотов на месте;
- чёткость прохождения строевым шагом;
- чёткость выполнения воинского приветствия;
- качество исполнения песни;
- действия командира.

Штурманский конкурс

В штурманский конкурс включены следующие задания:

- нанесение целей на карту по координатам;
- выдача целеуказания (измерение пеленга и дистанции);
- снятие высоты и азимута звёзд с помощью Звёздного глобуса;
- подготовка навигационного секстана к измерениям.

Задания штурманского конкурса выполняются после предварительно проведённых занятий на базе «Океанской Эскадры».

Перетягивание каната

Перетягивание каната производится на открытом воздухе.

На старте соревнований команда состоит из восьми участников. Соревнования будут считаться начавшимися для каждой команды, когда они находятся в положении готовности тянуть канат под непосредственным контролем судьи. В случае травмы спортсмена, команде разрешается соревноваться в количестве семи участников. Команде не разрешается соревноваться с количеством участников менее семи.

Окружность каната должна быть не менее 10 см (100 мм.) и не более 12,5 см (125 мм), канат не должен иметь узлов или иных мест, помогающих закрепить руки. Конец каната должен быть обметанным. Минимальная длина каната должна быть не менее 33,5 м.

Ни один спортсмен не должен осуществлять захват каната на участке, ограниченном внешними отметками или тесёмками. В начале каждой схватки первый из участников каждой команды захватывает канат как можно ближе к наружной отметке или тесемке.

Не допускается образование на канате никаких узлов или петель, а также зажимание его любой частью корпуса спортсмена любой из команд. Пересечение канатом вокруг самого себя означает образование петли. При начале схватки канат должен быть натянут, причём центральная отметка каната должна находиться над центральной отметкой на площадке.

Каждый из спортсменов должен держать канат голыми руками обычным захватом, т. е. обращёнными кверху ладонями обеих рук, а канат будет проходить между корпусом спортсмена и верхней частью его руки. Любой другой захват, препятствующий свободному движению каната, считается «замком» и является нарушением правил.

Ноги должны быть обращены коленями вперёд, а спортсмены должны находиться все время в положении тяги каната.

Последний из спортсменов команды называется «якорем». Канат должен пройти вдоль его корпуса, по диагонали через спину и над противоположным плечом сзади вперёд. Оставшаяся часть каната пройдёт подмышкой назад и наружу, и расслабленный конец должен сбегать вниз свободно. Спортсмен-якорь должен затем захватить канат обычным захватом, т.е. ладонями рук, обращенными вверх, с обеими руками, протянутыми вперёд.

Общие нарушения правил:

- «Сидение», умышленное сидение на земле, или неосуществление немедленного возврата в позицию тяги после того, как спортсмен поскользнулся;
- «Опора», касание земли иной, чем нога, частью тела;
- «Замок», любое действие, препятствующее свободному движению каната;
- «Зажим», хват, иной, чем предусмотренный настоящими Правилами;
- «Стопор», удерживание каната в положении, когда он не проходит между корпусом спортсмена и верхней частью его руки;
- «Положение», сидение на ноге или части тела, или положение ноги, не направленной коленом вперёд;
- «Проскальзывание», пропускание каната через руки;
- «Гребля», неоднократное сидение на земле с одновременными толчками ногами назад;
- «Позиция якоря», позиция иная, чем указанная в настоящих Правилах;
- «Тренер», подсказка тренера своей команде во время схватки;
- «Пассивность», отказ команд активно включиться в соревновательные усилия в течение схватки, что ведет к продолжительному состоянию «мертвой» точки, плохо характеризующей этот вид спорта, приводит к команде «Нет схватки», которая может быть объявлена в любое время. Схватка будет повторена на новой или менее «разбитой» поверхности, находящейся в близости от исходной дорожки для схватки. Если схватка с периодами пассивности длится дольше десяти минут, судья должен объявить команду «Нет схватки».

Чтобы быть дисквалифицированной, команда должна получить два (2) предупреждения за нарушение настоящих Правил в одной схватке. Нарушение засчитывается, если его сделал хотя бы один из спортсменов.

Команда побеждает в схватке, если она перетаскивает канат на требуемое расстояние, указанное маркировкой (отметкой, тесёмкой), или же если противник дисквалифицируется судьей.

Схватка выиграна, когда одна из крайних маркировок каната будет перетянута через центральную линию на земле.

Список делегации для участия в образовательной программе «Юнга-2018» ФГБОУ ВДЦ «Океан»

Вид транспорта (авиа, Ж/Д)	Станция отправления/время	№ рейса, № вагона	Дата/время
Прибытие:			
Убытие:			

Информация о сопровождающих

П/п	Фамилия, имя, отчество	Паспорт	Дата рождения	Место рождения	Место работы	Телефон	e-mail	Период пребывания в ФГБОУ ВДЦ «Океан»	Участие в семинаре- практикуме

Информация о делегации

№ пп	ФИО ребёнка	Дата рождения	Номер путевки	Полных лет	Пол (М/Д)	Домашний адрес	Номер, серия паспорта	Школа	Класс	Изучаемый язык	ФИО родителя	Основание для направле- ния на данную смену	Мобильный телефон ребёнка	Мобильный телефон родителя	Соплатное положение семьи
1												Приглаше- ние от РОО ММЛ			
2												Приглаше- ние от РОО ММЛ			
3												Приглаше- ние от РОО ММЛ			
4												Приглаше- ние от РОО ММЛ			
5												Приглаше- ние от РОО ММЛ			
6												Приглаше- ние от РОО ММЛ			

Заявка

на участие в Сборе юных моряков «Юнга-2018»

Наименование организации

№	Фамилия, имя полностью	Дата рождения	Допуск врача
1.			
2.			
3.			
4.			
5.			
6.			
7.			
8.			

Всего допущено ___ человек.

Врач _____

Руководитель команды

(ФИО полностью, должность, дата рождения)

Дата « ___ » _____

Директор учреждения

М. П.